

O FILTRO OPTIMAX É ENTERRADO NO SOLO, CONECTADO À CALHA E À CISTERNA DE ÁGUA DA CHUVA. SEU SISTEMA POSSIBILITA O DESVIO DE FOLHAS E DETRITOS PARA O ESGOTO. POSSUI DUAS FORMAS DE UTILIZAÇÃO: PARA PASSAGEM DE PEDESTRES E PARA PASSAGEM DE VEÍCULOS.

- APROVEITAMENTO DE 95% DA ÁGUA
- PARA TELHADOS DE 350M<sup>2</sup> (TUBO 100MM) ATÉ 750M<sup>2</sup> (TUBO 150MM)
- ACABAMENTO DE FECHAMENTO RESISTENTE 150KG VERSÃO PEDESTRE E 500KG PARA VEÍCULOS
- FÁCIL INSTALAÇÃO E MANUSEIO
- INSTALADO DIRETAMENTE NO SOLO, SEM NECESSIDADE DE CAIXA PROTETORA
- ENCAIXE MÚLTIPLO E ADAPTADORES PARA TUBOS DE COLETA – 150MM E 200MM.
- ACESSO TELESCÓPICO PARA MULTINIVEL
- INSTALAÇÃO EM DECLIVES
- DESIGN INOVADOR E AUTOLIMPANTE
- CERTIFICAÇÃO TUV ALEMÃ

### MEDIDAS DO FILTRO

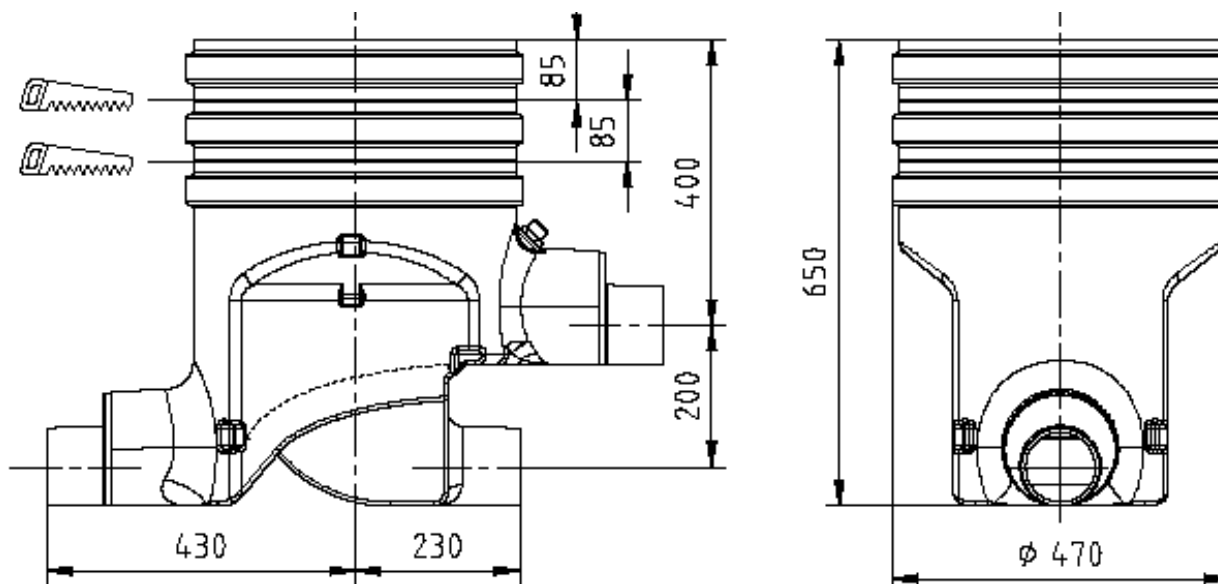

## MONTAGEM

A TAMPA TELESÓPICA É MÓVEL PODENDO SER AJUSTADA DE ACORDO COM OS NÍVEIS E INCLINAÇÕES NECESSÁRIA, A TAMPA (TELESKOP) DO FILTRO PODE VARIAR DE 50CM A 100CM E INCLINAR SEM PREJUDICAR A INSTALAÇÃO DO FILTRO.

